

平成26年度和歌山県高等学校バスケットボール新人大会

1 期 日 平成27年1月10日(土)～1月13日(火)

2 会 場 神島高校 南部高校 熊野高校 田辺スポーツパーク体育館
A・B C・D E・F G・H

3 組合せ

1月10日、11日の試合時間	1月12日の試合時間	1月13日の試合時間
① 9:30	① 9:00 ② 10:30	① 9:00 ② 10:30
② 11:00	③ 12:00 ④ 13:30	③ 12:00 ④ 13:30
③ 12:30		① G(牝の勝-牝の負) H(牝の負-牝の勝)
④ 14:00	【決勝リーグ】	② G(アイの勝-ウの負) H(アイの負-ウの勝)
⑤ 15:30	⑤ 15:00 Gカーキ Hクーケ	③ G(牝の勝-牝の勝) H(牝の負-牝の負)
	⑥ 16:30 Gアーイ Hウーエ	④ G(アイの勝-ウの勝) H(アイの負-ウの負)

【男子の部】

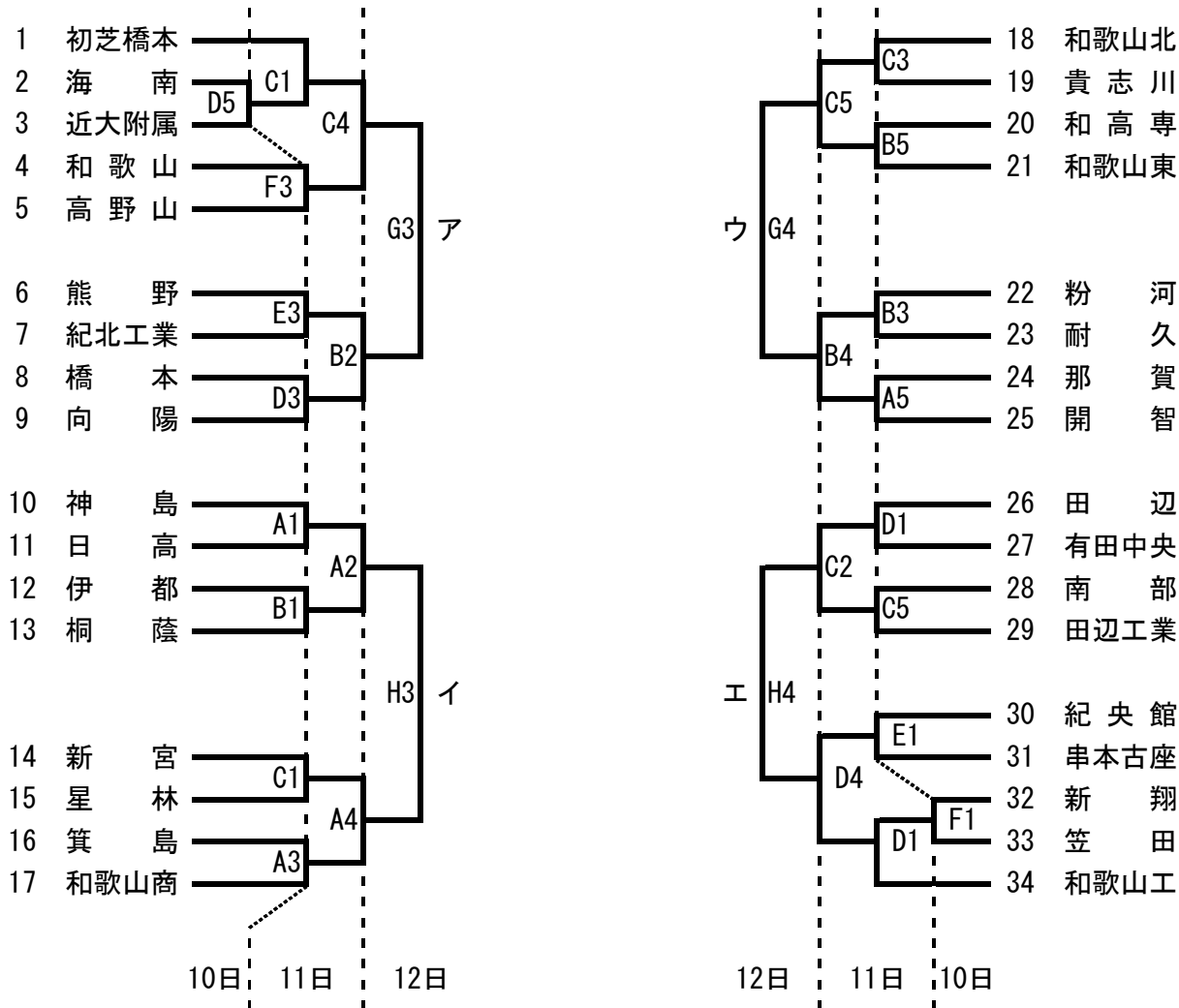

【女子の部】

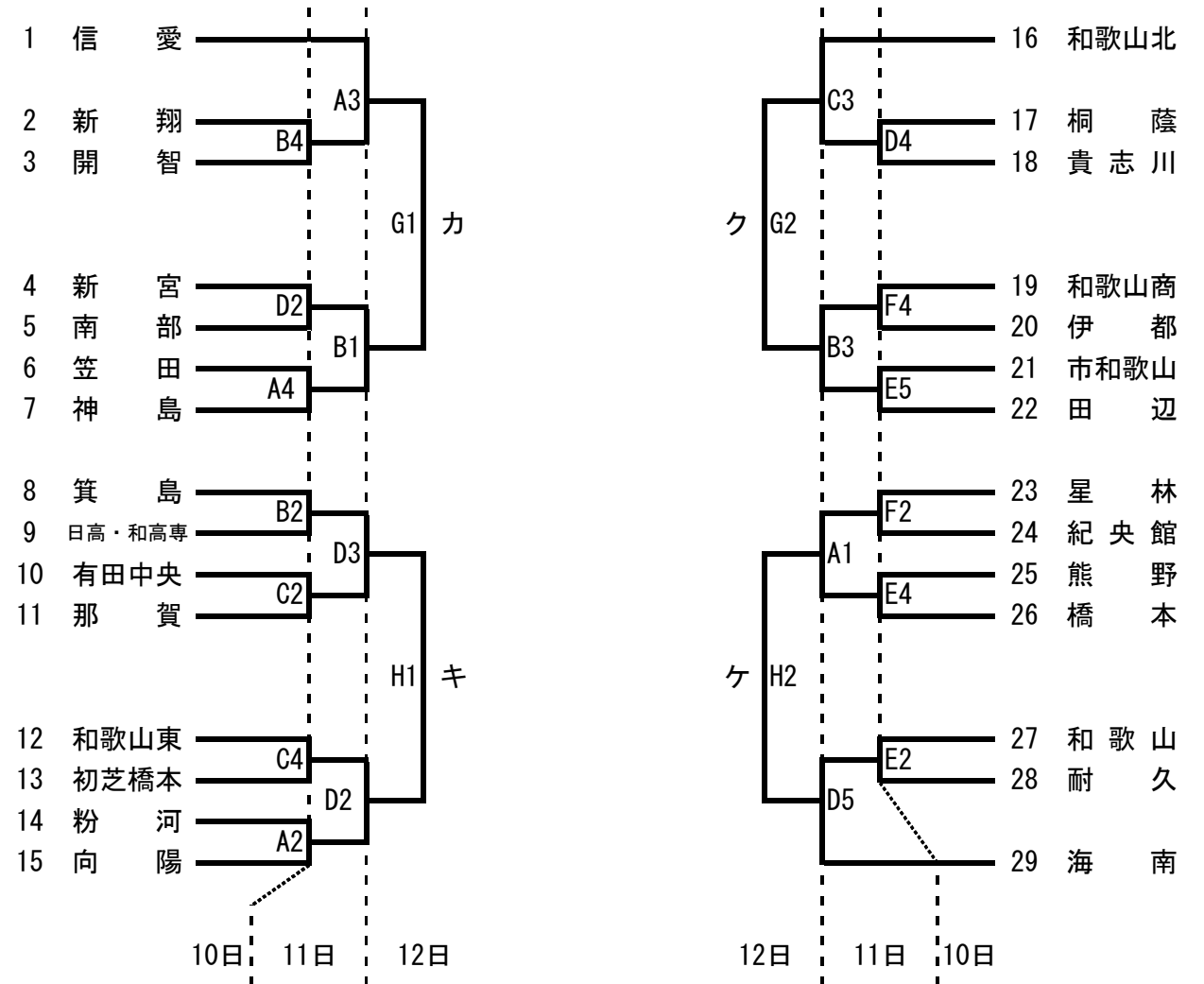

※注意・・・第1試合のT.Oは第3試合の上位番号チームが行います。
第4試合のT.Oは勝ち負けに関係なく第3試合の下位番号チームが行います。

※ 開会式 1月10日(土) AM9:00～ 神島高等学校体育館
前年度優勝チーム(男子 和歌山工業高等学校, 女子 和歌山信愛高等学校)
並びに神島高等学校体育館で第1, 2試合を行うチーム全員および
第1試合のT.Oのチームは参加してください。

※ 閉会式 1月13日(火) 最終試合終了後～ 田辺スポーツパーク体育館
男女とも、ベスト4に残ったチームは全員参加してください。

★IDカードの回収については最終日までに会場主任にお渡しください。